



FORMFIT Hood Protector

**Mazda CX9
(2016 - 2023)**

**Part #
HD 11H16**

PARTS LIST / LISTE DES PIÈCES

Installation tape measure
Ruban à mesurer pour l'installation



Large Mounting pedestals (5)
Grands socles de montage (5)



Small mounting pedestals (2)
Petits socles de montage (2)



Pins (7)
Broches (7)



Screws (7)
Vis (7)



Small metal mounting brackets (2)
Petits supports de montage métalliques (2)



Abrasion pads- small (7)
Tampons antiabrasion – Petits (7)



Large metal mounting brackets (5)
Grands supports de montage métalliques (5)



Bumpers (2)
Butées adhésives (2)



Automotive surface cleaner (1)
Nettoyant de surface (1)



Reusable tape strips (1)
Bandes de ruban adhésif réutilisables (1)



TOOLS AND SUPPLIES REQUIRED

OUTILS ET FOURNITURES NÉCESSAIRES

- #2 Phillips screwdriver with long shaft
- Tape measure
- Masking tape
- Clean cloth or paper towel

- *Tournevis Phillips N° 2 avec longue tige*
- *Ruban à mesurer*
- *Ruban-cache*
- *Chiffon propre ou essuie-tout*

INSTALLATION TIPS / CONSEILS D'INSTALLATION

- Ensure the vehicle is clean and completely dry before installation.
- This product uses a 3M adhesive that requires installation and curing temperatures of 15° to 43°C (60° to 110°F) for 1 hour to develop maximum adhesion to the hood surface. Failure to install this product at the proper temperature or allow adequate curing time before use is not covered under warranty.
- Proper installation of the mounting pedestal system requires the use of a #2 Phillips screwdriver, preferably with a long shaft. The shaft of the screwdriver needs to fit through the hole in the pedestal. Use of the correct screwdriver will facilitate a trouble free installation. Do not attempt to use #1 or smaller Phillips screwdriver or any type of powered screwdriver.

- *Assurez-vous que le véhicule est propre et complètement sec avant l'installation.*
- *Ce produit utilise un adhésif 3M qui nécessite des températures d'installation et de séchage de 15 °C à 43 °C (60 °F à 110 °F) pendant une heure pour une adhésion optimale à la surface du capot. Le non-respect de la température d'installation de ce produit ou de la période de séchage appropriée avant l'utilisation n'est pas couvert par la garantie.*
- *L'installation appropriée des socles de montage nécessite l'utilisation d'un tournevis Phillips n° 2, de préférence avec une longue tige. La tige du tournevis doit correspondre au trou du socle. L'utilisation d'un tournevis approprié permettra d'effectuer une installation sans problème. N'utilisez pas de tournevis Phillips n° 1 ou plus petit, ni de tournevis électrique.*

CARE / SERVICE

- Hand clean the protector using a mild soap and water solution or plastic cleaner only.
- Avoid automatic car-wash equipment where a brush and/or soft cloth come in contact with the hood protector. Touch-less style automatic car-wash equipment is less likely to harm the hood protector.
- Periodically check to confirm the protector is securely attached to the hood.
- On some vehicles it may be necessary to adjust the hood bumpers and/or latch for proper clearance.

SOINS / PRÉCAUTIONS

- *Nettoyez manuellement le protège-capot avec une solution d'eau et de savon doux ou un nettoyant pour plastique seulement.*
- *Évitez l'équipement des stations de lavage automatiques où une brosse ou un chiffon doux peuvent entrer en contact avec le protège-capot. L'équipement « sans contact » des stations de lavage automatiques est moins susceptible d'endommager le protège-capot.*
- *Vérifiez périodiquement le protège-capot pour vous assurer qu'il est bien fixé au capot.*
- *Sur certains véhicules, il peut être nécessaire d'ajuster les pare-chocs et/ou le loquet du capot pour assurer un dégagement approprié.*

Locate centre pedestal using installation tape measure.
Localisez le socle central à l'aide du ruban à mesurer pour l'installation.

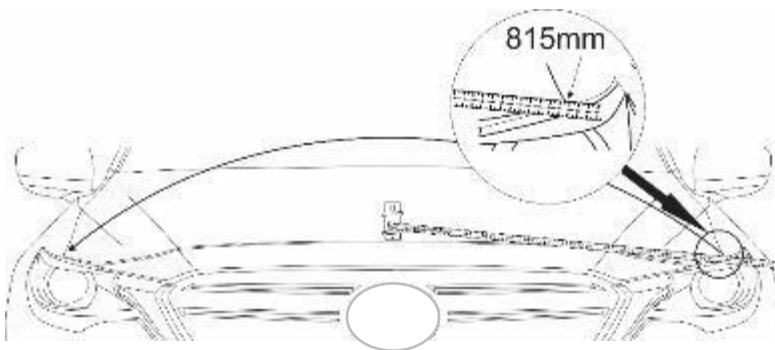
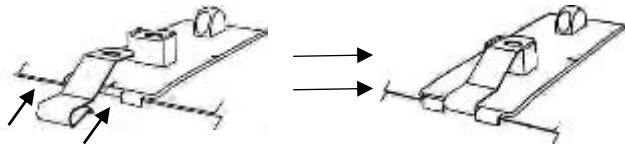
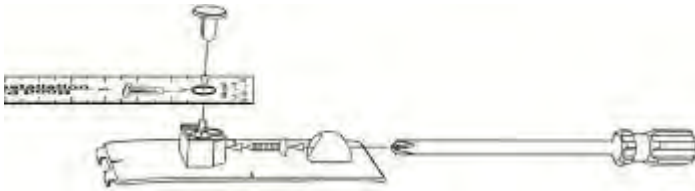

* Tape measure is always located below the measuring point*

* Le ruban à mesurer est toujours placé sous le point de mesure*

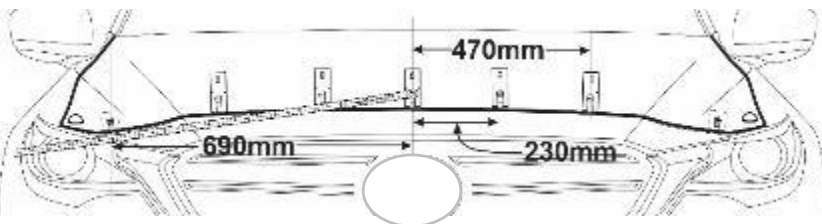
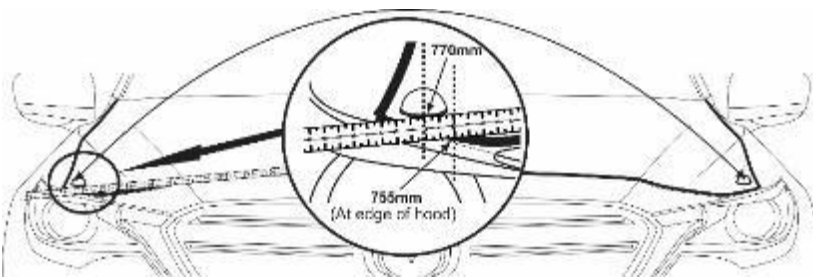

- Insert a pin through the hole in the installation tape measure and into one of the mounting pedestals, as illustrated.

⚠ To protect the paint on the hood, place a soft cloth under the screwdriver handle.

- Install one of the screws into the pedestal and tighten sufficiently to hold the pin in place.
- Estimate the centre of the hood and, using a metal mounting bracket, temporarily secure the pedestal in position.
- Use the installation tape measure to confirm centre by measuring to opposite corners of the hood and adjust the pedestal until both measurements are identical.

NOTE: The fingers on the leading edge of the pedestal will help ensure the correct position relative to the hood edge. When correctly positioned the fingers should contact the leading edge of hood.

- Insérez une broche dans le trou du ruban à mesurer pour l'installation et dans l'un des socles de montage, comme illustré.

⚠ Pour protéger la peinture du capot, placez le chiffon doux sous la manche de tournevis.

- Installez une des vis dans le socle, comme illustré, serrez-la suffisamment pour maintenir la broche en place.
- Déterminez à l'œil le centre du capot et fixez temporairement le socle en place en utilisant un support de montage métallique.
- Utilisez le ruban à mesurer pour l'installation pour confirmer le centre en mesurant à partir des coins opposés du capot. Ajustez la position du socle jusqu'à ce que les mesures soient identiques.

Remarque : posez les doigts sur le bord avant du socle pour déterminer la bonne position par rapport au bord du capot. Lorsqu'il est correctement positionné, les doigts touchent le bord avant du capot.

1. Install bumpers as shown.
 *Bumpers must be installed on the hood. If they are installed on the hood protector, they may wear through the paint on the hood.

**Installez les butées adhésives comme indiqué. Elles doivent être installées sur le capot. Si elles sont installées sur le protège-capot, elles pourraient provoquer l'usure de la peinture du capot!*

2. Dry fit the other six (6) mounting pedestals using the metal mounting brackets to hold them in position. The positions are shown in the **illustration**.

Use the center mark on the leading edge of the pedestal for accurate measuring.

Montez à sec les six (6) autres socles de montage en utilisant les supports de montage métalliques pour les maintenir en place. Les emplacements sont indiqués dans l'illustration.

Utilisez la marque de centre sur le bord avant du socle pour obtenir une mesure précise.

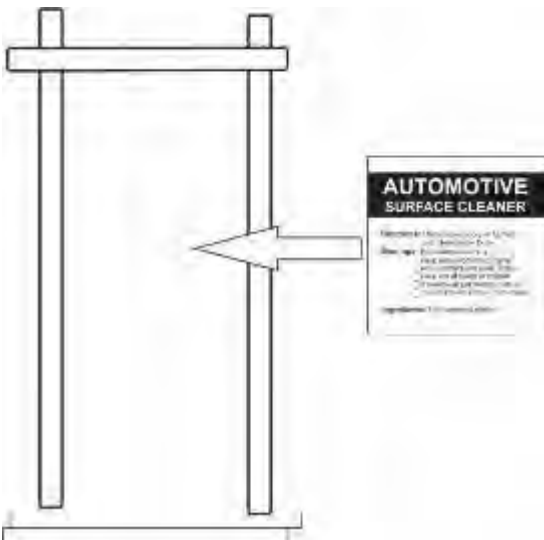
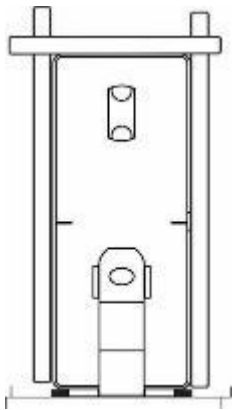
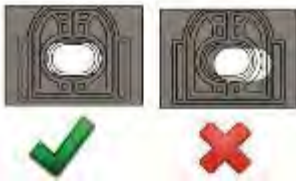
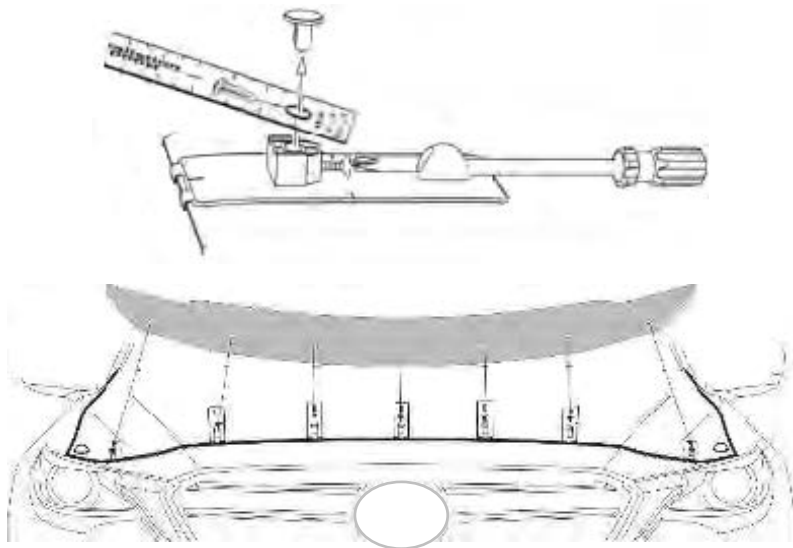

3. Remove the hood protector installation tape measure by loosening the screw and removing the pin.
 - Place the hood protector on the pedestals to confirm proper positioning.
 - Ensure the holes in the protector align with those in the pedestals.
 - If necessary, reposition the pedestals so all attachment positions are correct and the protector is well centered.

Retirez le ruban à mesurer du protège-capot en desserrant la vis et en retirant la broche.

- *Placez le protège-capot sur les socles pour confirmer le bon positionnement.*
- *Vérifiez que les trous dans le protège-capot sont alignés aux socles.*
- *Si nécessaire, repositionnez les socles afin que tous les points de fixation soient exacts et que le protège-capot soit bien centré.*

4. Remove the hood protector, and outline the perimeter of the pedestals with the re-usable tape strips supplied or masking tape, as shown in the illustration.

Retirez le protège-capot et placez sur le contour des socles les bandes de ruban adhésif fournies ou le ruban-cache, comme indiqué sur l'illustration.

5. Remove the pedestals and thoroughly clean the outlined area with the automotive surface cleaner. Wipe dry with a clean cloth or paper towel. This will insure all wax, finger prints and oils are removed from the hood surface in the bonding area.



Important! Proper preparation of the hood surface will ensure maximum adhesive bond.

Retirez les socles et nettoyez bien la surface délimitée avec le nettoyant de surface. Essuyez avec un chiffon propre ou une serviette en papier pour retirer toute la cire, les traces de doigt ou l'huile sur la surface du capot, où sera posé le protège-capot.



Important! Une bonne préparation de la surface du capot assurera une adhérence maximale de l'adhésif.

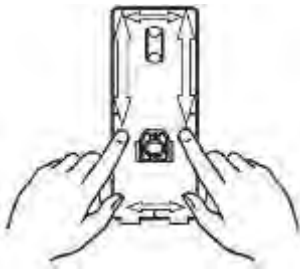
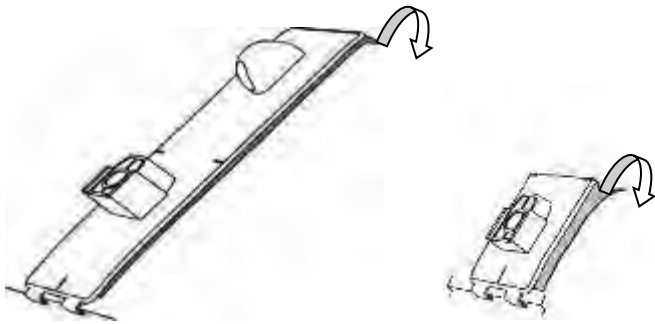

6. One pedestal at a time, remove the red protective backing from the adhesive and install on the hood surface.

Use caution to avoid contaminating the adhesive surface

Tip: Hook the fingers on the pedestal over the hood edge and rotate the unit into position. After installation, remove the re-usable tape strips or masking tape and “wet out” the adhesive to the hood surface by applying pressure with your thumb around the complete surface of the pedestals.



Important: “wetting out” of the pedestals will ensure maximum adhesive bond.

Un socle à la fois, retirez la pellicule protectrice rouge de l'adhésif et l'apposer sur la surface du capot.

Faites attention de ne pas contaminer la surface adhésive

Astuce : accrocher vos doigts sur le socle par-dessus le bord du capot et tournez le socle en position. Après l'installation, retirez les bandes de ruban réutilisables ou de ruban-cache et retirez l'air de l'adhésif à la surface du capot en appliquant une pression avec le pouce autour de la surface des socles.



Important : le retrait de l'air sous les socles assurera une adhérence maximale de l'adhésif.

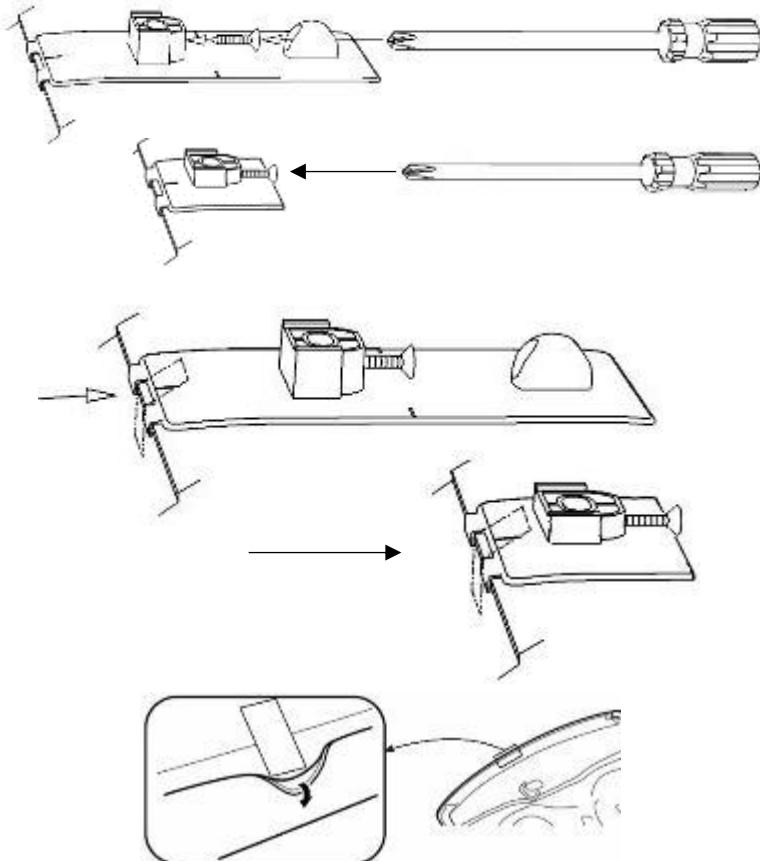

7. Start a screw into each pedestal a few turns. The tip of the screw must not protrude into the hole where the attachment pin will install later.

Faites prendre quelques filets des vis dans chaque socle. L'extrémité de la vis ne doit pas dépasser dans le trou où la broche sera installée ultérieurement.

8. Peel and fold an abrasion pad in half over the hood edge between the fingers on each of the pedestals.



NOTE: Ensure the abrasion pad is installed under the rubber hood gasket on the underside of the hood.

Pelez les tampons antiabrasion et pliez-les en deux sur le bord du capot entre les doigts sur chaque socle.



REMARQUE : assurez-vous que le tampon antiabrasion est installé sous le joint de capot en caoutchouc sous le capot.

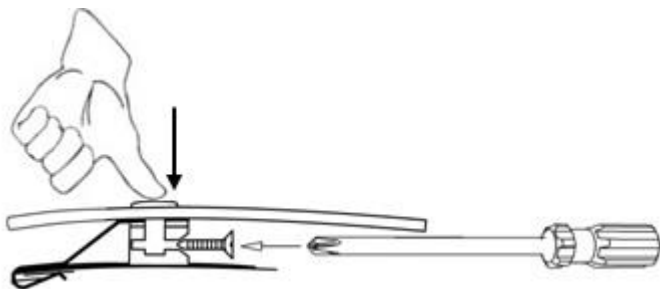
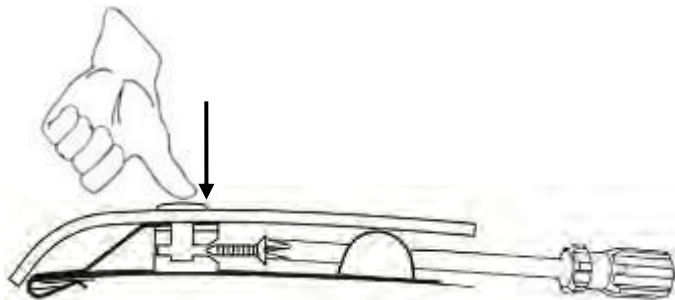
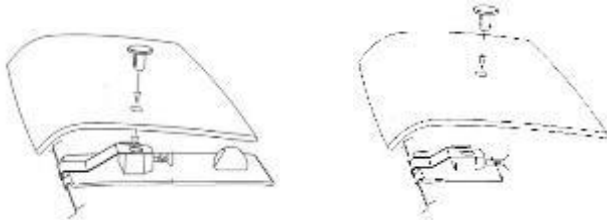
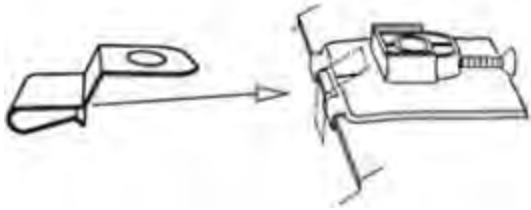
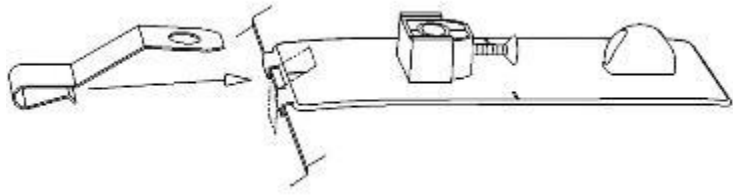

9. Push a metal mounting bracket over the hood edge on top of the abrasion pad installed previously. Ensure the bracket is fully engaged over the hood edge and the hole in the bracket is aligned with the hole in each of the pedestals.



NOTE: Ensure the bracket is installed under the rubber hood gasket on the underside of the hood. See illustration in step #8.

Poussez un support de montage métallique par-dessus le bord du capot, sur le dessus du tampon antiabrasion installé précédemment. Assurez-vous que le support est enclenché sur le bord du capot et que le trou dans le support est aligné avec le trou dans chacun des socles.



Remarque : assurez-vous que le support est installé sous le joint de capot en caoutchouc, sous le capot. Voir l'illustration à l'étape 8.

10. Place the protector on the pedestals and, starting at the center location, install a pin through the protector and into the pedestal.

Placez le protège-capot sur les socles et, à partir de la position centrale, installez une broche à travers le protège-capot et dans le socle.

11. Maintain slight pressure on the pin, to ensure proper seating of the components, while simultaneously tightening the screw on all of the adhesive pedestals.



NOTE: Only tighten screw a few turns so that the pin is held in but there is some movement of the protector. This helps with the installation of the components above the headlights.

Maintenir une légère pression sur la broche afin d'assurer la mise en place appropriée des composants, tout en serrant les vis sur l'ensemble des socles adhésifs.



REMARQUE : serrez seulement de quelques tours afin que la broche demeure en place, mais que le protège-capot ait un certain jeu. Ceci aide à installer les composants au-dessus des phares.

12. Make sure all the components are well seated together and then tighten the screws into the mounting pedestals.

Assurez-vous que tous les composants sont bien appuyés l'un sur l'autre, puis serrez les vis dans les socles de montage.

NOTE: To allow the adhesive to cure, do not wash the vehicle for 24 hours.

REMARQUE : Pour permettre à l'adhésif de sécher, attendez 24 heures pour laver le véhicule.