

**INSTALLATION**

- Ensure the vehicle is clean and completely dry before installation.
- Ensure all traces of wax, grease, silicone and any other contaminants are removed from vehicle surface where the accessory is to be installed.
- Use of the correct screwdriver will facilitate a trouble free installation. Do not attempt to use #1 or smaller Phillips screwdriver or any type of powered screwdriver.

**CARE**

Hand clean the protector using a mild soap and water solution or plastic cleaner only.  
Avoid automatic car-wash equipment where a brush and/or soft cloth come in contact with the hood protector. Touch-less style automatic car-wash equipment is less likely to harm the hood protector.

**SERVICE**

Periodically check to confirm the protector is securely attached to the hood.

**WARNINGS**

Do not pull / push on the protector when opening / closing the hood.

**Tools required:**

- #2 Phillips Screwdriver with LONG SHANK
- Clean Cloth
- Tape measure
- Masking tape
- Marker pen

**INSTALLATION**

- Assurez-vous que le véhicule est propre et bien sèche avant l'installation.
- Assurez-vous que toutes les traces de cire, de graisse, de silicone et tout autre contaminant sont retirés de la surface du véhicule où l'accessoire doit être installé.
- L'utilisation du tournevis correct faciliter une installation sans problème. Ne pas tenter d'utiliser un tournevis # 1 ou petites Phillips ou tout autre type de tournevis électrique.

**SOINS**

Nettoyez le protecteur à la main à l'aide d'une solution d'eau et de savon doux ou d'un nettoyant pour plastique uniquement.  
Évitez les équipements de lavage automatique de voiture où une brosse et/ou un chiffon doux entrent en contact avec le protecteur de capot. L'équipement de lavage de voiture automatique sans contact est moins susceptible d'endommager le protecteur de capot.

**SERVICE**

Périodiquement vérifier pour confirmer le protecteur soit solidement fixé à la hotte.





**AVERTISSEMENTS**

Ne pas tirer/pousser sur le protecteur lors de l'ouverture / fermeture de la capote.

**Outils nécessaires:**

- Tournevis Phillips n°2 à TIGE LONGUE
- Chiffon propre
- Mètre à ruban
- Ruban de masquage
- Stylo marqueur

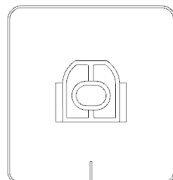
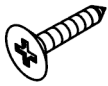
**Contents**

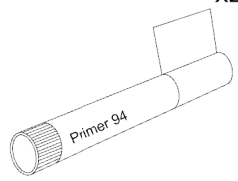
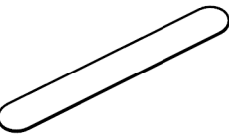
 <p>Side window visors (set of 4)</p>	<p>x2</p>  <p><b>AUTOMOTIVE SURFACE CLEANER</b> Directions: Untid wipe. Wipe surface. Untid clean. Allow to dry. Warnings: For external use only. Keep away from fire or flame. Avoid contact with eyes or face. Removal of marks of oxidation. If swallowed get medical help or contact Poison Center immediately. Ingredients: 70% isopropyl alcohol</p> <p>Automotive surface cleaner MSC01</p>	<p>x4</p>  <p>Adhesive pedestals BPD06</p>	<p>x4</p>  <p>Screws SCR11</p>	<p>x4</p>  <p>Pins PIN02</p>	<p>x2</p>  <p>Primer 94 3M04</p>
<p>x1</p>  <p>Wooden stick MSC04</p>					

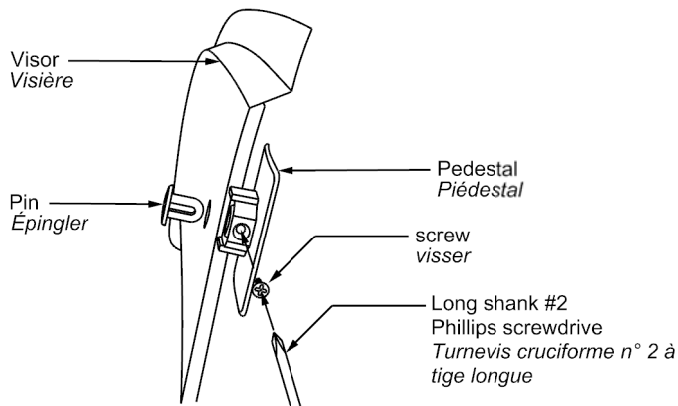

1 Insert a pin through the hole in the side visor and into the adhesive backed pedestal. Maintain slight pressure on the pin, to ensure proper seating of the components, while simultaneously tightening the screw.

*1 Insérez une épingle à travers le trou dans la visière latérale et dans le piédestal à dos adhésif. Maintenez une légère pression sur la goulotte, pour assurer une bonne assise des composants, tout en serrant la vis simultanément.*

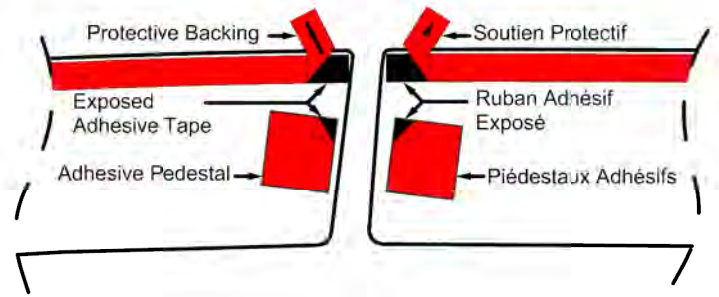

2 Peel the ends of the tape protective backing and fold to the side. Also peel back the top corner of the pedestals.

*2 Décollez les extrémités du support protecteur du ruban et pliez-le sur le côté. Décollez également le noyau supérieur des socles.*

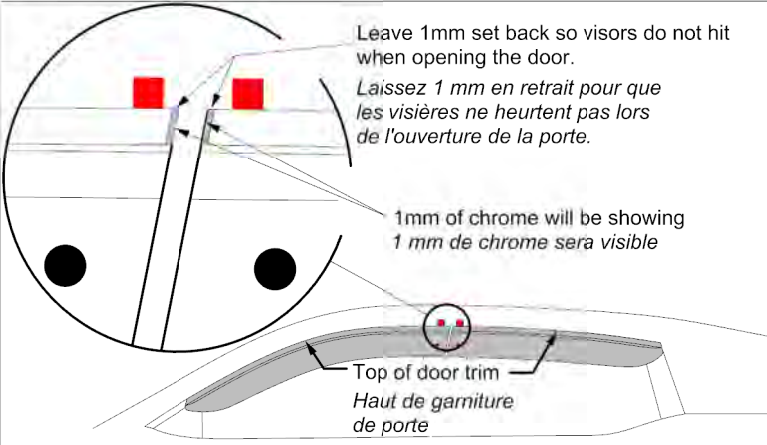

3 Set visors on door trim to familiarize yourself with where they mount. Note the diagram, the visors must install 1mm set back from the door edges. This allows for clearance to open the doors without the visors hitting. It is also allows for plastic expansion in extreme temperatures.

*3 Placez les visières sur les garnitures de porte pour vous familiariser avec l'endroit où elles sont montées. Notez le schéma, les visières doivent être installées à 1 mm en retrait des bords de la porte. Cela permet d'ouvrir les portes sans que les visières ne heurtent. Il Cela permet également l'expansion du plastique à des températures extrêmes.*

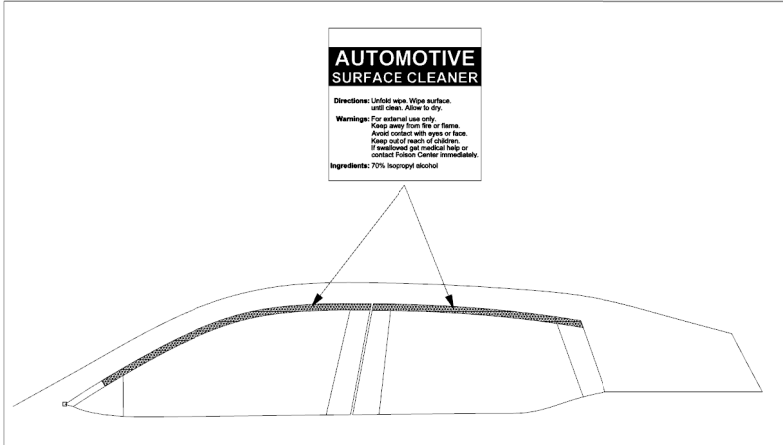

4 Use the automotive surface cleaner pad to thoroughly lean the mounting area on the front and rear door trim. Aggressively dry, allow surface to dry completely before continuing.

*4 Utilisez le tampon nettoyant pour surfaces automobiles pour bien nettoyer la zone de montage sur les garnitures de portes avant et arrière. Séchez agressivement, laissez la surface sécher complètement avant de continuer.*

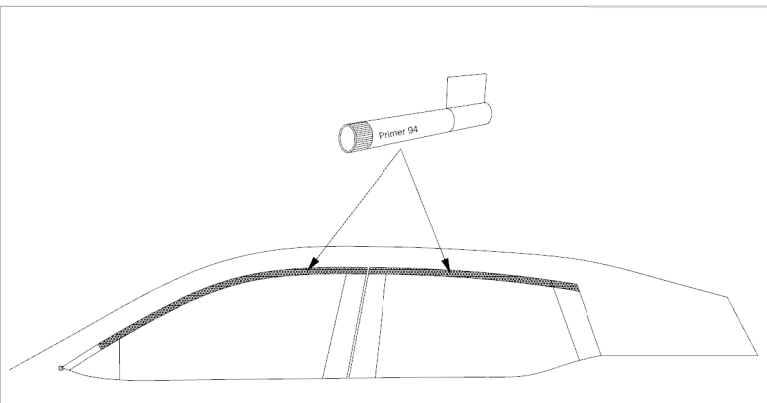

5 Follow Primer 94 Instructions, prime all surfaces where the visors will attach as shown.

*5 Suivez les instructions de Primer 94, apprêtez toutes les surfaces où les visières seront fixées comme indiqué.*

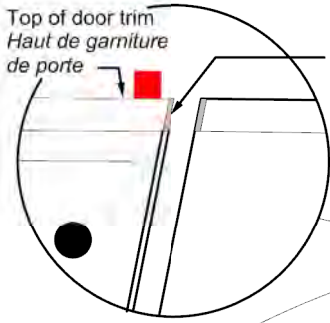

Leave 1mm set back so visors do not hit when opening the door.  
*Laissez 1 mm en retrait pour que les visières ne heurtent pas lors de l'ouverture de la porte.*

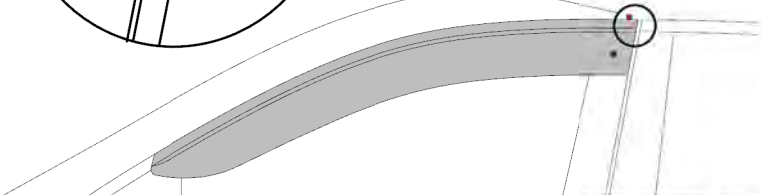

Locate front side visor over the end cap, starting from the outer edge of the end cap to the front of the vehicle, aligned with the top of trim along the visor length.

6 *Localisez la visière latérale avant sur le capuchon d'extrémité, en commençant par le bord extérieur du capuchon d'extrémité vers l'avant du véhicule, en l'alignant avec le haut de la garniture le long de la longueur de la visière.*

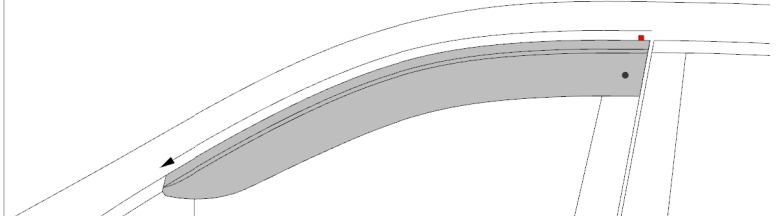

Set the visor in place, peel the tape keeping the visor aligned with the top of the door trim.

7 *Mettez la visière en place, décollez le ruban adhésif en gardant la visière alignée avec le haut de la garniture de porte.*

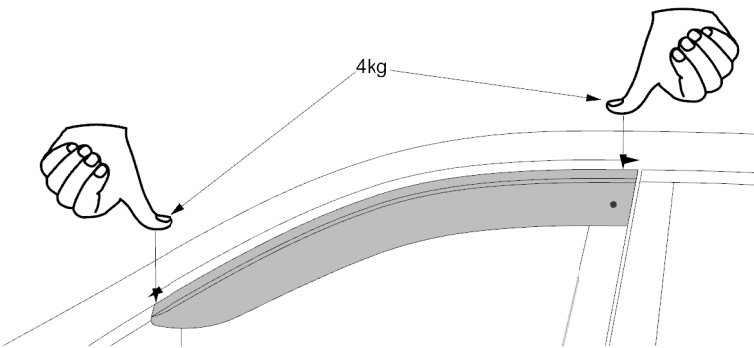

"Wet out" adhesive tape.  
*Mouiller le ruban adhésif*

8

Top of door trim  
Haut de garniture de porte

Leave 1mm set back so visors do not hit when opening the door.  
*Laissez 1 mm en retrait pour que les visières ne heurtent pas lors de l'ouverture de la porte.*

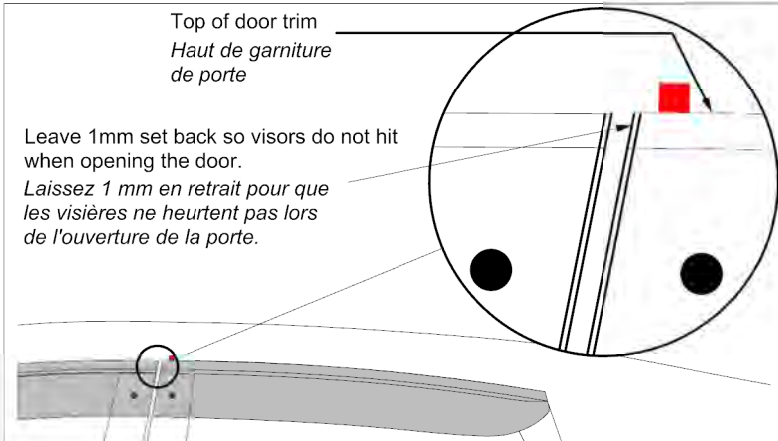

Locate rear side visor over the end cap, starting from the outer edge of the end cap to the rear of the vehicle, aligned with the top of trim along the visor length.

9 *Localisez la visière latérale arrière sur le capuchon d'extrémité, en commençant par le bord extérieur du capuchon d'extrémité installé vers l'arrière, en l'alignant avec le haut de la garniture le long de la longueur de la visière.*

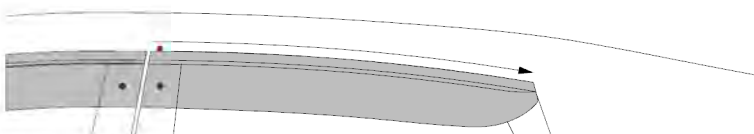

Set the visor in place, peel the tape keeping the visor aligned with the top of the door trim.

10 *Mettez la visière en place, décollez le ruban adhésif en gardant la visière alignée avec le haut de la garniture de porte.*

10

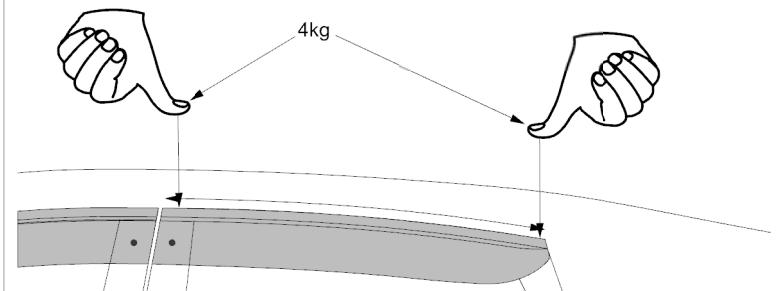

"Wet out" adhesive tape.  
*Mouiller le ruban adhésif.*

11

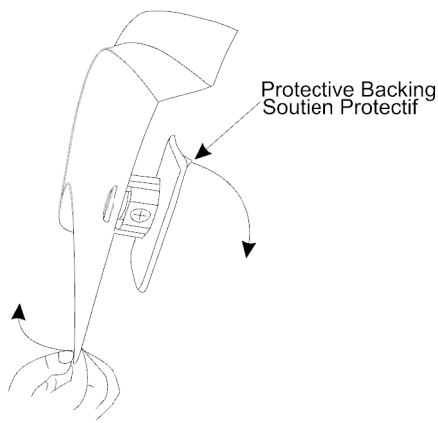

12 Gently lift visors away from door frames so the pull tabs on the adhesive pedestals are accessible. Pull the red backing from the pedestals and firmly press the visors onto the door frames.

*Soulevez doucement les visières des cadres de porte afin que les languettes des socles adhésifs soient accessibles. Retirez le support rouge des socles et appuyez fermement les visières sur les cadres de porte.*

Repeat for other side.

14 *Répétez pour l'autre côté.*

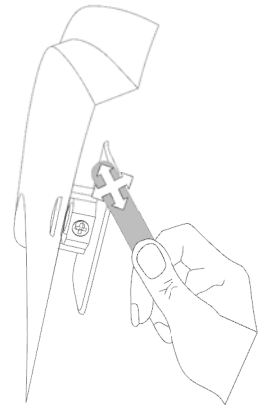

13 Using the wooden "wet-out" stick supplied, reach under the visors to apply pressure to the surface of the adhesive pedestals. This will make sure there is maximum contact between the adhesive tape and door frame.

*À l'aide du bâton de « mouillage » en bois fourni, passez la main sous les visières pour appliquer une pression sur la surface des socles adhésifs. Cela garantira un contact maximal entre le ruban adhésif et le cadre de la porte.*



**Product Information**

- Clean the hood protector with a either a mild soap/water solution or utilize a plastic cleaner. Do not use chemicals or solvents.
- Periodically check to make sure the bumpons are in place and that the hood protector is secure. Avoid using automatic car washes.
- Do not pull on the hood protector when opening or closing the hood.

Thank you for purchasing a formfit hood protector. Please retain this sheet for care instructions and kit information. If you have any questions regarding our product, please contact us via email at [customer@focusauto.com](mailto:customer@focusauto.com) or visit our website at

[www.formfithoodprotectors.com](http://www.formfithoodprotectors.com)

-Nettoyez le déflecteur de capot avec une solution d'eau et de savon doux ou utilisez un nettoyant pour plastique. N'utilisez pas de produits chimiques ni de solvants.

-Vérifiez périodiquement que les tampons (bumpons) sont en place et que le déflecteur de capot est bien fixé. Évitez d'utiliser les lave-autos automatiques.

-Ne tirez pas sur le déflecteur de capot lors de l'ouverture ou de la fermeture du capot.

Merci d'avoir acheté un déflecteur de capot FormFit. Veuillez conserver cette feuille pour les instructions d'entretien et les informations sur le kit. Si vous avez des questions concernant notre produit, veuillez nous contacter par courriel à [customer@focusauto.com](mailto:customer@focusauto.com) ou visiter notre site Web à

[www.formfithoodprotectors.com](http://www.formfithoodprotectors.com)

