

## Installation Instructions

## Nissan Rogue 2014 - up

### HARDWARE KIT

- 3M Double-sided Body Moulding Tape
  - Already applied to the visor
- 2 – Surface Cleaner
- 4 – Adhesive Pedestals
- 4 – # 6 x 5/8" Flat Head Screws
- 4 – Pins
- 1– Wooden "Wet-out" stick

### TOOLS REQUIRED

- Phillips Screwdriver # 2 Long Shaft
- Tape Measure
- Masking Tape

**Attention:** This product uses a 3M adhesive that requires installation and curing temperatures of 15° to 43°C (60° to 110°F) for 1 hr to develop maximum adhesion to the vehicle surface. **Failure to install this product at the proper temperature or allow adequate curing time before use is not covered under warranty.**

1. Insert a pin through the hole in the side visor and into the adhesive backed pedestal. **Note:** See illustration below for pedestal orientation. Maintain slight pressure on the pin, to ensure proper seating of the components, while simultaneously tightening the screw. Repeat for other three pieces. **Do not** remove the protective backing.

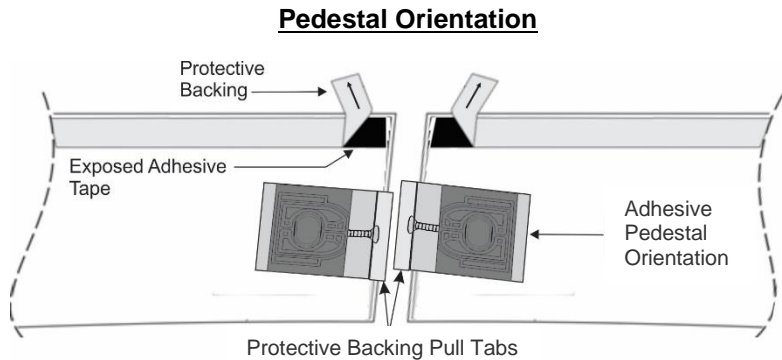
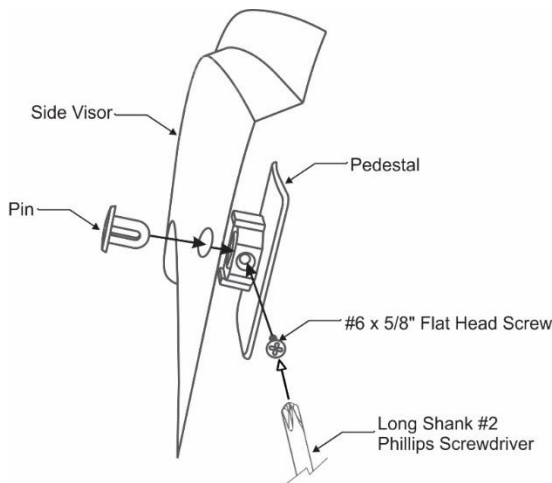

2. The visors mount to the window frames of the doors. Ensure those areas are clean and dry.
3. **Start** with the driver's side front door of the car.
4. To understand how and where the visors will fit, hold the front door visor up to the car. Align the top edge of the visor flush with the top of the door frame. Center the visor on the door, front-to-back. The visor is 3-4mm shorter than the door so there will be a 1-2mm gap at the mirror base and at the rear edge of the door. These gaps allow for expansion on hot days. Repeat this step for the rear door visor. There will also be a 1-2mm gap at each end. **See illustration.**

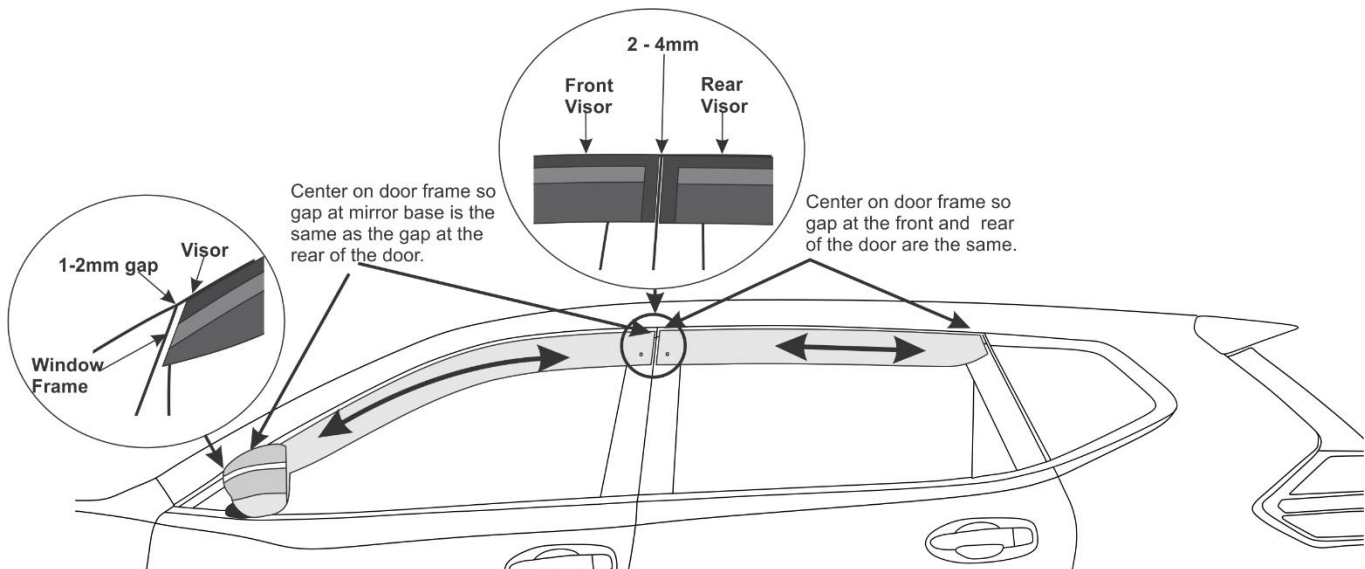

5. Clean all the mounting areas aggressively with the surface cleaner to remove any fingerprints, oils or waxes that may be on the surface. Take care to not contaminate the surface after cleaning. Any surface contaminants will reduce the adhesion of the 3M tape.
6. Starting at the pedestal end, peel the first 2-3 cm (1/2-1 1/2 inches) of the protective backing from the adhesive tape on the flange of the visor. Press the visor into place as determined above. Work forward, removing the protective backing from the tape and pressing the part into place. Use extreme care to place the visor as prescribed. Once the tape is in place it is nearly impossible to remove it.
7. Gently lift visor away from door frame so the pull tab on the adhesive pedestal is accessible. Pull the protective backing from the pedestal and firmly press the visor onto the door frame. Using the wooden "wet-out" stick supplied, apply pressure to the surface of the adhesive pedestal. This will ensure there is maximum contact between the adhesive tape and door frame.

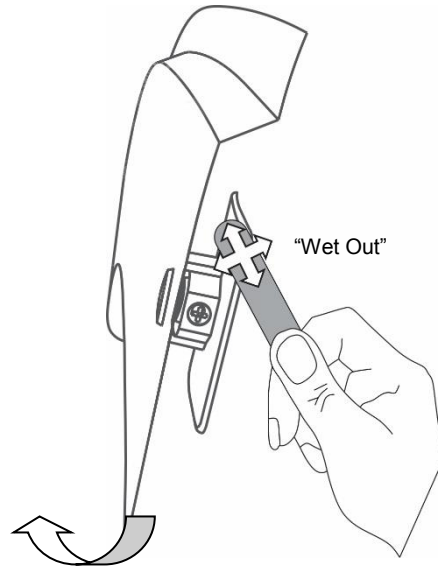

8. Once the visor is in place press down **hard** along the entire flange area to make sure that the adhesive tape is fully adhered to the vehicle.
9. Repeat steps 5-8 for the remaining visors. When installing the rear door visors, start at the adhesive pedestal end of the visor and work back.

#### **CARE INSTRUCTIONS**

**Clean the visors with a mild soap and water solution or plastic cleaner only. Do not use chemicals or solvents.** Periodically check to make sure the visors are secure. Avoid using automatic car washes.

## Instructions d'installation

## Nissan Rogue 2014 - up

### TROUSSE DE FIXATIONS

- Ruban moulant 3M à deux côtés adhésifs
  - déjà appliqué sur le déflecteur
- 2 – Nettoyant de surface
- 4 – Piédestaux adhésifs
- 4 – Vis à têtes plate (n°6 x 5/8po.)
- 4 – Épingle noires
- 1 – En bois "humide" stick

### OUTILS REQUIS

- Tournevis à embout étoilé (n°2)
- Ruban à mesurer
- Roll tape adhésifs

**Attention:** Ce produit utilise un adhésif 3M qui exige l'installation et des températures de durcissement de 15 ° à 43 ° C (60 ° à 110 ° F) pendant 1 heure pour développer une adhérence maximale à la surface du véhicule. **Ne pas installer ce produit à la bonne température ou laisser le temps de séchage adéquat avant utilisation n'est pas couvert par la garantie.**

1. Insérer une broche à travers le trou dans le pare-soleil latéral et dans le socle à dos adhésif. Remarque: Voir l'illustration ci-dessous pour l'orientation piédestal. Maintenir une légère pression sur la broche, à assurer un bon positionnement des composants, tout en serrant la vis. Répétez l'opération pour les trois autres pièces.

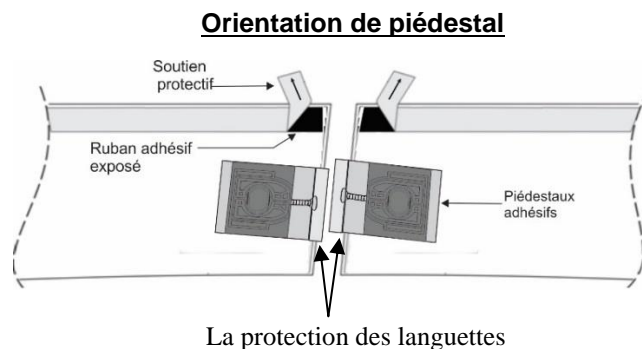
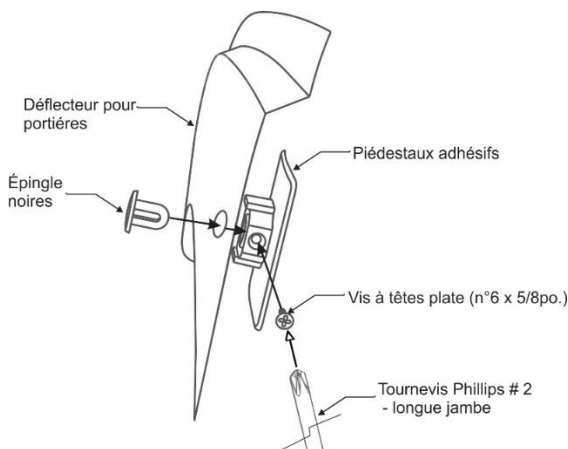

2. Les visières monter les cadres de fenêtre de la porte. Assurez-vous que ces zones sont propres et sèches.
3. Commencer avec la porte avant côté du conducteur de la voiture.
4. Pour comprendre comment et où les visières conviendront, maintenez la visière de la porte avant jusqu'à la voiture. Aligner le bord supérieur de la visière affleure avec la partie supérieure du cadre de porte. Centrer la visière sur la porte, face-à-dos. La visière est 3-4mm plus courte que la porte il y aura donc un écart de 1-2 mm à la base de miroir et sur le bord arrière de la porte. Ces lacunes permettent d'expansion sur les journées chaudes. Répétez cette étape pour la visière de la porte arrière. Il y aura également un écart de 1-2 mm à chaque extrémité.

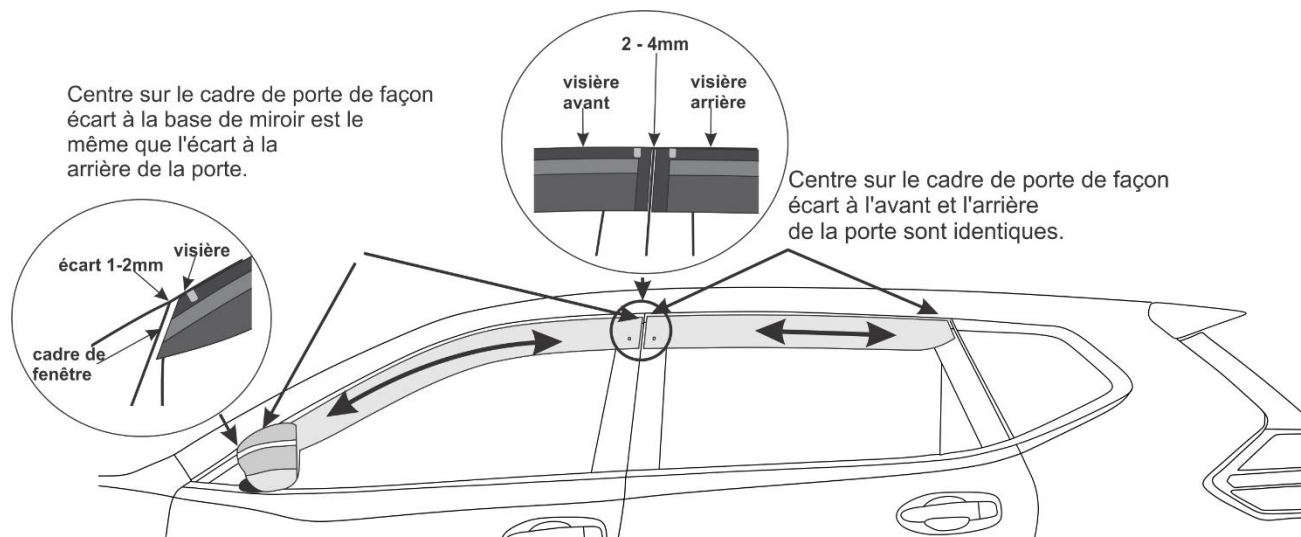

5. Nettoyer toutes les surfaces de montage agressive avec nettoyant de surface d'essuyage pour enlever les empreintes de doigt, d'huiles, cires que peut être sur la surface. Prenez soin de ne pas contaminer la surface après le nettoyage. Les contaminants de surface permettra de réduire l'adhérence de la bande de 3M.
6. À partir du socle fin décollez la première 2-3 cm (1/2-1 1/2 pouces) de la feuille de protection de la bande adhésive sur la bride du pare-soleil. Appuyez sur le pare-soleil en place comme déterminé ci-dessus. Travail en avant, retrait de la feuille de protection de la bande et en appuyant sur la partie en place. Utilisez un soin extrême pour placer la visière comme prescrit. Une fois que la bande est en place, il est presque impossible de l'enlever.
7. Soulevez doucement le visor de cadre de porte, la languette de protection sur l'adhésif sur socle est accessible. Tirez sur la feuille de protection du socle et appuyez fermement sur le pare-soleil sur le châssis de la porte. En utilisant le bois "wet out" stick fourni, appliquer la pression à la surface de l'adhésif du socle. Cela permettra d'assurer il y a un contact maximum entre le ruban adhésif et le cadre de porte.

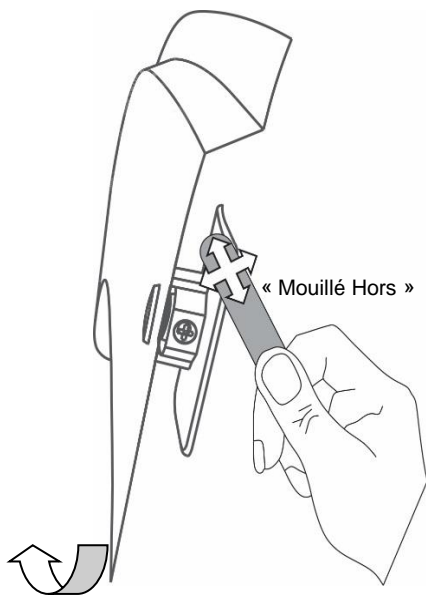

8. Une fois le pare-soleil est en place appuyer trop fort le long de la bride toute zone pour s'assurer que l'adhésif est pleinement respecté sur le véhicule.
9. Répétez les étapes 5-8 pour les autres pare-soleil. Lors de l'installation de la porte arrière pare-soleil, commencez à l'adhésif socle fin de la visière et travail. Veillez à laisser un écart entre l'avant et l'arrière pare-soleil similaire à l'écart entre les portes.

#### **INSTRUCTIONS POUR L'ENTRETIEN**

**Nettoyer le déflecteur avec une solution faite d'eau et de savon doux ou avec un nettoyant de plastique seulement. Ne pas utiliser de produits chimiques ou de dissolvant.** S'assurer périodiquement que les déflecteurs sont toujours en place. Éviter de laver le véhicule dans un lave-auto automatique.